

# SERBIA

ENERGJI E RE ZGJIDHJE E RE

NEW ENERGY NEW SOLUTIONS

Tirana International Fair 2019



# CONTENT

About Serbia .....	4
Adeco .....	9
Bio Panon .....	11
Cold Pressok .....	13
Costas .....	15
Fruvita .....	17
Hemotehna .....	19
Jović servis i remont .....	21
Korali .....	23
Kuč Company .....	25
Mega Plast Jovanović .....	27
Metal VM .....	29
MHS Team AT .....	31
Moto plast .....	33
MTM Sirela .....	35
MTS .....	37
NS Seme .....	39
Nutriko .....	41
Sanders .....	43
Soko Inžinjeri .....	45
StanTech .....	47
Tehnomarket .....	49
Trigano prikolice .....	51
Vandrunen Farms Europe .....	53
Chamber of Commerce and Industry of Serbia .....	55
Development Agency of Serbia (RAS) .....	57
Albanian – Serbian Chamber of Commerce and Industry .....	59

# ABOUT SERBIA

## GENERAL DATA

- Location: Southeastern Europe, central part of the Western Balkans
- Geographic coordinates: 44 00 N and 21 00 E
- Territory: 88.499 km<sup>2</sup>
- Population: 7 million (the data for AP Kosovo and Metohia excluded)\*
- Borders with: Hungary, Romania, Bulgaria, North Macedonia, Albania, Montenegro, Bosnia and Herzegovina and Croatia
- Capital city: Belgrade, circa 1.7 million inhabitants
- State organization: Parliamentary Republic
- Official language: Serbian
- National currency: Serbian Dinar RSD
- Time zone: GMT+1
- GDP (2018): €42.8 bn

## FAVOURABLE BUSINESS ENVIRONMENT

- Functional infrastructure
- Low operating costs
- Fastest average Internet speed in the region
- Value Added Tax and Corporate Tax lowest in the region
- Credit ratings: Fitch: BB/stable; Moody's: Ba3/stable; S&P: BB/positive

## ADVANTAGES OF INVESTING IN SERBIA

- Favorable geographic position, owing to which any shipment can reach any location in Europe within 24 hours
- Highly educated and competitive labor force
- Restructured and stable financial system
- Simple procedures for a company start-up and registration
- Simple procedures for foreign trade transactions and foreign investments
- State level incentives

## FAVORABLE TAX REGIME

- Tax rate on personal income of 10%
- Corporate profit tax rate of 15%
- VAT rate:
  - General – 20%
  - Special – 10%

## FREE TRADE AGREEMENTS

Goods made in Serbia benefit from several Free Trade Agreements and Generalized System of Preferences which provide simplified placement on markets with more than 1.3 bn people.

- Stabilisation and Association Agreement with the EU
- CEFTA Agreement
- Agreement with the EFTA members

- Agreement with the Russian Federation, Belarus and Kazakhstan
- Agreement with Turkey
- SAD (GSP)
- Japan (GSP)
- Australia (GSP)

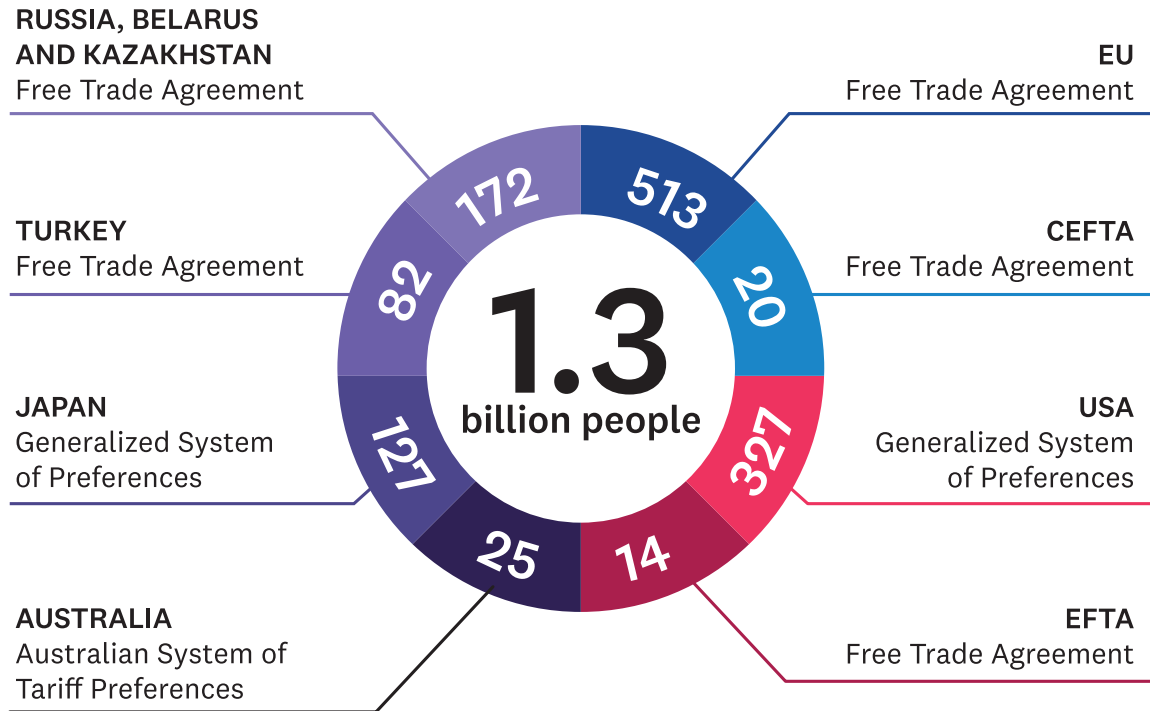

# SERBIA

## TË DHËNA TË PËRGJITHSHME

- Pozita: Europa Juglindore, pjesa qendrore e Gadishullit Ballkanik
- Koordinatat gjeografike: 44 00 N, 21 00 E
- Sipërfaqja 88.499 km<sup>2</sup>
- Numri i popullësisë: 7.2 milion banorë (pa të dhënat për Kosovën)
- Kufijtë: Serbia kufizohet me Hungarinë, Rumaninë, Bullgarinë, Maqedoninë, Shqipërinë, Malin e Zi, Bosnjën dhe Hercegovinën dhe Kroacinë
- Kryeqytetit: Beogradi me rreth 1.7 milion banorë
- Rregullimi shtetëror: republikë parlamentare
- Gjuha zyrtare: serbe
- Monedha nacionale: dinari
- Zona kohore: GMT+1
- BPV (2017) €42.8 bn

## MJEDIS I PËRSHTATSHËM PËR BIZNES

- Infrastrukturë funksionale
- Kosto të ulëta operative
- Shpejtësia mesatare e internetit më e shpejta në rajon
- TVSH dhe taksat korporative më të ulëta në rajon
- Vlerësimet e kredisë: Fitch: BB / stabile; Moody's: Ba3 / stabile; S & P: BB / pozitive

## PËRPARËSITË PËR INVESTIME NË SERBI

- Pozita e volitshme gjeografike që mundëson që dërgesat në çdo cep të Europës të arrijnë në afat prej 24 orësh.
- Fuqi punëtore e arsimuar dhe konkuresive
- Sistemi financiar i ristrukturuar dhe stabil
- Procedurat e thjeshta për themelimin dhe regjistrimin e ndërmarrjeve
- Procedurat e thjeshta për ushtrimin e punëve të tregtisë së jashtme dhe të realizimit të investimeve nga jashtë.
- Nxitjet në nivel shteti

## REGJIM I VOLITSHËM TATIMOR

- Norma e tatimit në fitim – 10%
- Norma e tatimit në fitime për ndërmarrje– 15%
- Norma e tatimit në vlerën e shtuar:  
Norma e përgjithshme – 20%  
Norma e veçantë – 10%

## MARRËVESHJA PËR TREGËTINË E LIRË

Qarkullueshmëria e mallit deri në rreth 1.3 miliardë konsumatorë në bazë të marrëveshjes për tregtinë e lirë dhe të shtemeve të përgjithshme preferenciale:

- Marrëveshjet me Federatën Ruse, Bjellorusinë dhe Kazakistanin
- Marrëveshja për stabilizim dhe asocijim në BE

- Marrëveshja CEFTA
- Marrëveshja me vendet anëtare të CEFTA-s
- Marrëveshja me Turqinë
- Sistemi i përgjithshëm i preferencialeve me Australinë
- Sistemi i përgjithshëm i preferencialeve me Japoninë
- Sistemi i përgjithshëm i preferencialeve me SHBA-të

**RUSIA , BJELLORUSIA  
DHE KAZAKISTANI**

Marrëveshja  
e tregtisë së lirë

**BASHKIMI EVROPIAN**

Marrëveshja  
e tregtisë së lirë

**TURQI**

Marrëveshja  
e tregtisë së lirë

**CEFTA**

Marrëveshja  
e tregtisë së lirë

**JAPONIA**

Sisitem i përgjithësuar  
i Preferencave

**SHBA**

Sisitem i përgjithësuar  
i Preferencave

**AUSTRALIA**

Sisitem i përgjithësuar  
i Preferencave

**EFTA**

Marrëveshja  
e tregtisë së lirë

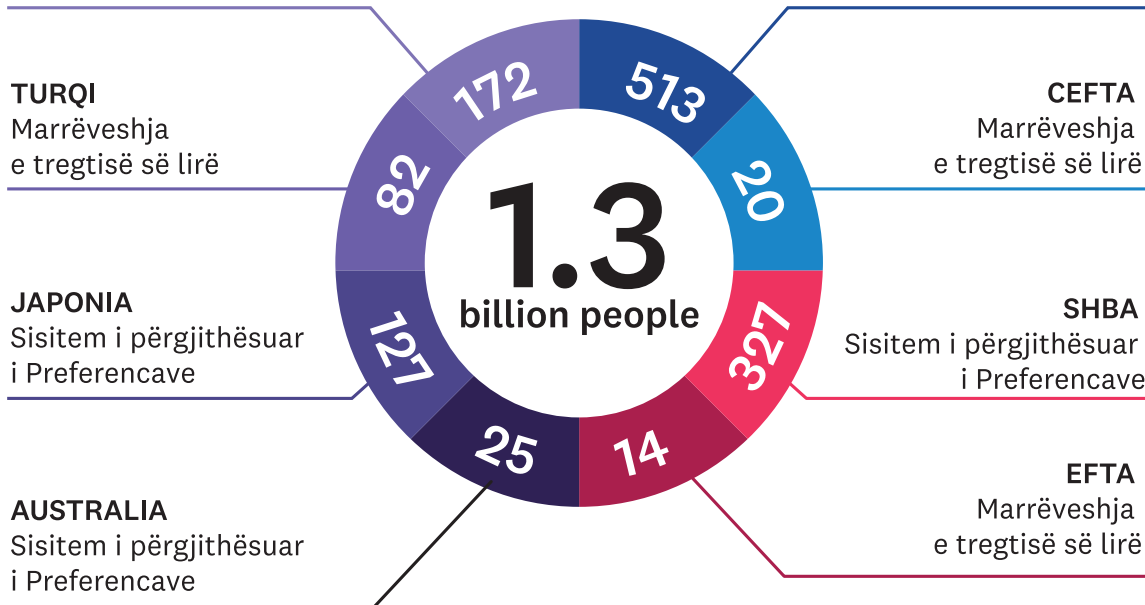







[www.adeco.rs](http://www.adeco.rs)

Temerinski put 109, Novi Sad

P: +381 21 67 80 080

F: +381 21 64 11 641

E: [export@adeco.rs](mailto:export@adeco.rs)

# ADECO

Adeco is a company engaged in production of engine and industrial oils and special fluids for motor vehicles, machinery and industry, established on December 26, 1991 in Novi Sad. Today, Adeco employs about 60 people and has a few external associates, and exports comprise about 40% of our total production. Adeco places its products on over 15 foreign markets. We implement ISO 9001: 2015 and ISO 14001: 2015 standards.

Adeco product groups:

- Engine oils
- Transmission oils and liquids
- Oils for agricultural and construction machinery
- Industrial oils and fluids
- Agents for metal processing
- Lubricating greases
- Special fluids
- AdBlue®c
- Aerosol products - sprays
- Fuel additives

Adeco's products are manufactured with the latest technology from the highest quality domestic and imported raw materials.

Adeco është një kompani e cila mirret me prodhimin e vajrave motorikë ,industrialë, dhe lëngjeve speciale për automjete motorike, makineri dhe industry, e themeluar në 26 Dhjetor 1991 në Novi Sad.

Sot Adeco punëson rreth 60 punëtor dhe një numër të vogël bashkëpunëtorësh të jashtëm, ku eksportet përbëjnë rreth 40% të prodhimit tone të përgjithshëm. Adeco produktet e saj l plasojnë në tregjet e huaja në mbi 15 vende të botës. Posedojnë standardet ISO 9001: 2015 dhe ISO 14001: 2015.

Gama e produkteve Adeco:

- Vajrat e motorike
- Vajrat dhe lëngjet e transmetimit
- Vajra për makineri bujqësore dhe ndërtimore
- Vajrat dhe lëngjet industriale
- Agjentët për përpunimin e metaleve
- Yndyrat lubrifikuese
- Lëngjet speciale
- AdBlue®
- Produkte aerosol - llaqe
- Adivitët e karburantit

Produktet Adeco janë të prodhuara me teknologjinë më të avansuar, prej cilësisë më të mirë të lëndëve të para vendore dhe të importuara.





[www.biopanon.rs](http://www.biopanon.rs) | [www.farmaorganica.rs](http://www.farmaorganica.rs)  
Novosadski put bb, 21400 Bačka Palanka  
P: +381 64 86 84 933  
E: [uros.stefanovic@biopanon.rs](mailto:uros.stefanovic@biopanon.rs)

# BIO PANON

Bio Panon is a start-up company that is involved in milk processing and production of dairy products, mainly focused on production of organic dairy products.

Organic dairy product portfolio under the brand Farma Organica:

- ESL milk
- UHT milk
- White yoghurt
- Fruit yoghurt
- Functional yoghurt
- White cheese (feta type)
- Chocolate milk
- Sour cream
- Sour milk

Bio Panon është një kompani e re, që mirret me përpunimin dhe prodhimin e produkteve të qumështit, e përqendruar kryesisht në prodhimin e produkteve të qumështit organik.

Portofoli i Bio Panon produkteve të qumështit organik nën brendin Farma Organica janë:

- Qumësht ESL
- Qumësht UHT
- Kos i bardhë
- Kos me fruta
- Jogurtë funksionalë
- Feta djathra të bardha
- Qumësht çokollate
- Krem kosi
- Qumësht i thartë



## FRESH NUT MILK ONLY 2 INGREDIENTS

- ✓ NO ADDITIVES
- ✓ NO FILLERS
- ✓ NO ADDED SUGAR
- ✓ DAIRY FREE
- ✓ LACTOSE FREE
- ✓ GLUTEN FREE
- ✓ SOY FREE
- ✓ VEGAN

ONLY TWO INGREDIENTS

12% NUTS





cold pressok

[www.coldpressok.com](http://www.coldpressok.com)  
Dobračina 23a, 11000 Belgrade  
P: +381 11 26 32 314  
M: +381 65 20 29 458  
E: [sandra@coldpressok.com](mailto:sandra@coldpressok.com)

# COLD PRESSOK

Established in 2013, Cold Pressok is the most trusted nutrition brand in Serbia. Our range of products consists of cold pressed fruit and vegetables juices and smoothies, variety of cold pressed nut milks including almond, hazelnut, cashew, peanut and oat milk as well as various vegan nut butters like almond, almond - coconut, chocolate - hazelnut or choco - peanut. The latest addition is super food protein granola, made with quinoa, chia, millet, buckwheat, almond butter. All products are gluten free, dairy free, lactose free, NO additives, NO preservatives, NO added sugar, NO processed ingredients, NOT pasteurized. Cold Pressok exclusively uses HPP - High pressure processing instead of heat pasteurization, to preserve freshness and nutritional value of products. Using the most innovative technology and the highest quality ingredients, our products result in strong integrity, functionality and transparency. We do not say it is easy, but we proved it is possible.

**Products:** vegan products cold pressed juices and smoothies, cold pressed nut milks, vegan nut butters, 100% fruit spreads, protein granola

**Production capacities:** juices and milks 1.5 mil. lit., nut butters and granola 1000t

**Standards and certifications:** FSSC 22000, HACCP, KOSHER

Themeluar në vitin 2013, Cold Pressok është brendi më i besueshëm i ushqimit të shëndetshëm në Serbi. Gama jonë e produkteve përbëhet nga lëngje të shtrydhura me presion të ftohtë (Cold Press), lëngje frutash dhe perimesh, Qumshtit të arrave, bajameve, lajthive, kikirikut, arrës indiane të shtypura me presion të ftohtë, qumësht tërshëre, si dhe gjalpë vegane të ndryshme arrë, bajame, arrë kokosi, çokollatë - lajthi ose çokollatë - kikirikë. E reja më e fundit është granula me proteina, e bërë me farrat e kinoes, farat chia, prosa, heljde, dhe gjalpë nga bajamet. Të gjitha produktet janë vegan: pa gluten, pa aditivë, pa laktozë, JO konservantë, JO sheqer të shtuar, JO përbërës të përpunuar, nuk janë të pasterelizuar. Cold Pressok përdor ekskluzivisht HPP – Teknologjinë e përpunimit me presion të lartë, për të ruajtur freskinë dhe vlerën ushqyese të produkteve. Duke përdorur teknologjinë më inovative dhe përbërësit me cilësi më të lartë, produktet tona janë të cilësisë së lartë, funksionale, unike dhe mbi të gjitha natyrore.. Ne nuk themi se është e lehtë, por kemi vërtetuar se është e mundur.

**Produktet:** produkte vegane lëngje të shtypura të ftohta dhe smoothie, qumësht arrash të ftohtë të shtypur, gjalpë arrë vegan, 100% përhapje frutash, granola proteine

**Kapacitetet prodhuese:** lëngje dhe qumësht 1.5mil. lit., gjalpë arrë dhe granola 1000t

**Standardet dhe certifikatat:** FSSC 22000, HACCP, KOSHER





[www.costas.rs](http://www.costas.rs)  
Rade Končara 1, 21000 Novi Sad  
P: +381 11 31 39 743  
M: +381 63 66 47 27  
E: [info@costas.rs](mailto:info@costas.rs)

# COSTAS

Costas makes the most delicious high quality Sweet days cakes.

The basic philosophy is the superior quality of all ingredients, originality and innovation in product development, packaging and market appearance, as well as the manual production of each product. The people who make the company give each product warmth and humanity. The company is located in a beautiful area of healthy environment of Fruška Gora and the Danube River. We operate on the territory of the Republic of Serbia, and production is intended for the domestic market and for export.

The basic philosophy is the superior quality of the finished product, obtained from the original ingredients. Our expert team is made up of creative people who, with their knowledge, skills and dedication to their craft, contribute to the constant quality and development of Sweet Days Cakes.

Our specialty

- A well-organized distribution ensures that treats are always available and fresh
- High quality and practically packaged treats
- Traditional recipes refreshed with the requirements of modern times

Costas prodhon ëmbëlsirat më të shijshme dhe me cilësi të lartë, ëmbëlsira ditësh të ëmbla.

Filozofia themelore është cilësia superiore e të gjithë përbërësve, origjinaliteti dhe inovacioni në zhvillimin e produktit, paketimin dhe paraqitjen e tregut, si dhe prodhimin e punuar me dorë të secilit produkt. Personat që e bëjnë kompaninë i japin secilit produkt ngrohtësi dhe vlerë.

Kompania është e vendosur në një zonë të bukur me një mjedis të shëndetshëm në Frushka Gorës dhe lumit Danub. Ne veprojmë në territorin e Republikës së Sërbisë, dhe prodhimet tona kanë për qëllim tregun e brendshëm dhe eksportin.

Filozofia themelore është cilësia superiore e produkteve përfudimtare, e marrë nga përbërësit origjinal. Ekipi ynë i ekspertëve është i përbërë nga njerëz krijues, të cilët, me njohuritë, aftësitë dhe përkushtimin ndaj punës së tyre, kontribuojnë në cilësinë dhe zhvillimin e vazhdueshëm të „ëmbëlsirave ditore“.

Specialiteti ynë:

- Distribuimi i mirëorganizuar siguron që kërkesat të jenë gjithmonë të disponueshme dhe të freskëta
- Paketime praktike të kualitetit të lartë.
- Recetë tradicionale e rifreskuar me kërkesat e kohërave moderne.

**Fruvita**  
SAMO VOČE  
& NIŠTA VIŠE

**Fruvita**  
100%  
VOČNI SOK

The top row of bottles includes: JabuKE CEDENE, JabuKE KAJSIJE, JabuKE VIŠNJE, JabuKE VIŠNJE & NIŠTA VIŠE, JabuKE LIMETE, JabuKE LIMETE & NIŠTA VIŠE, JabuKE KRUSKE, JabuKE KRUSKE & NIŠTA VIŠE, JabuKE BRESKVE, JabuKE BRESKVE & NIŠTA VIŠE, JabuKE KUPINE, and JabuKE CVEKLE. The bottom row shows: JabuKA, NARANĐA, JabuKA, NARANĐA, CRVENI GREJF, and JabuKA.

**Hello!**  
VOČNI POZDRAV

The bottles shown include: Hello! NARANĐA, Hello! JABUKA, Hello! KAJSIJE, Hello! VIŠNJE, Hello! LIMETE, Hello! KRUSKE, Hello! BRESKVE, Hello! KUPINE, and Hello! CVEKLE.

**Vročna Dolina** od našeg voća  
za porodicu prava milina!

The bottles shown include: Vročna Dolina JABUKA, Vročna Dolina NARANĐA, Vročna Dolina BRESKVA, Vročna Dolina KAJSIJA, Vročna Dolina KRUŠKA, Vročna Dolina LIMA, Vročna Dolina KUPINA, Vročna Dolina JABUČKA, and Vročna Dolina VIŠNJA.





[www.fruvita.com](http://www.fruvita.com)

Tošin bunar 274v, 11070 Belgrade

P: +381 11 260 71 70

E: [office@fruvita.com](mailto:office@fruvita.com)

# FRUVITA

Fruvita is a privately owned company from Serbia that produces 100% fruit juices, nectars and soft drinks. The two state of the art production facilities are located in the center of Smederevo and Grocka region, one of Serbia's most famous fruit cultivation regions. This unique location allows the use of only fresh fruit in the production of high quality juices.

Having been on the market for 16 years, Fruvita is still one of the top Serbian producers of non-carbonated drinks. Its portfolio consists of three healthy, well distinguished brands: Only Fruit & Nothing Else and 100% Fruit, Fruit Valley and Hello! each fulfilling a different consumer need.

Fruvita also exports to Bosnia and Hercegovina, Albania, Macedonia, Montenegro, Russia, Slovakia and Libya.

Fruvita është kompani private nga Sërbia që prodhon 100% lëngje frutash, nektarë dhe pije joalkoolike. Objektet moderne të prodhimit gjenden në qendër të zonës ushqimore Smederevë, një nga rajonet më të famshme të frutave. Ky vend unik lejon përdorimin vetëm të frutave të freskëta si dhe prodhimin e lëngjeve me cilësi të lartë.

Duke qenë në treg për 16 vjet, Fruvita ende është një nga prodhuesit kryesorë sërbë të pijeve të pagazuara. Portofoli përbëhet nga tri brende të shëndetshme: vetë fruta dhe asgje më shumë se 100% Fruta, Lugina frutash dhe HELLO! Ku secili përgjigjet për një nevojë specifike të konsumatorit.

Fruvita eksporton edhe në tregjet e Shqipërisë, Maqedonisë, Malit të Zi, Rusisë, Sllovakisë dhe Libisë.



# HEMOTEHNA

HemoTehna Corporation from Subotica was founded in April 1991. As a company we are committed to produce packaging for special purposes, in exclusive shapes and colors according to the customer's demand. The concept of our production is based on strict control of each step of production, which enables us to meet the most rigorous demands. PET (Polyethylene terephthalate) is our choice material first of all because of the technical characteristics this material offers. It is an attractive material, has good mechanical features, transparency and gloss. It substitutes conventional materials because it is cheap, light, and resistant to hits, grease and emulgators. And one of its most important characteristics is that it is reusable. Since September 2007, the company's management team has set up a maintainable control system which meets the ISO 9001:2000 and ISO 14001:2004 demands. This allows us to widen our already existing export activities.

Our products:

- PET bottles for chemical industry: 1000ml, 250ml, 100ml, 50 ml, 25ml, 10ml
- PET bottles for household chemicals: 1000ml, 500ml
- PET bottles for pharmaceutical industry: 120ml, 100ml, 50ml, 30ml, 20ml, 10ml
- PET bottles for wine: 2000ml, 1000ml, 187ml
- PET bottles for alcoholic drinks: 2000ml, 1000ml, 500ml, 100 ml, 50ml, 40ml
- PET bottles for food industry

Korporata "HemoTehna" nga Subotica u themelua në Prill 1991. Si kompani jemi angazhuar të prodhojmë paketime për qëllime të veçanta, në forma dhe ngjyra ekskluzive sipas kërkesës së klientit. Koncepti i prodhimit tonë bazohet në një kontroll të rreptë të secilit hap të prodhimit, i cili na mundëson plotësimin e kërkesave më rigorozë. PET (Polyethylene terephthalate) janë zgjedhjet tona, para së gjithash për arsye të karakteristikave teknike që ofron ky material. Është një material tërheqës, ka karakteristika të mira mekanike, transparencë dhe shkëlqim. Ai zëvendëson materialet konvencionale sepse është i lirë, peshon pak, është rezistent ndaj goditjeve, yndyrave dhe emulzioneve. Një nga karakteristikat e tij më të rëndësishme është që ai është i ripërdorshëm. Që nga shtatori 2007, ekipi menaxhues i kompanisë ka krijuar një sistem të ri kontrolli të qëndrueshëm i cili plotëson kërkesat e standardeve ISO 9001: 2000 dhe ISO 14001: 2004. Kjo na lejon të zgjerojmë edhe më tej aktivitetet tona ekzistuese të eksportit.

Produktet tona: - Shishe PET për industrinë kimike: 1000ml, 250ml, 100ml, 50ml, 25ml, 10ml.- Shishe PET për kimikate shtëpiake: 1000ml, 500ml.- Shishe PET për industrinë farmaceutike: 120ml, 100ml, 50ml, 30ml, 20ml, 10ml.- Shishe PET për verëra: 2000ml, 1000ml, 187ml. - Shishe PET për pije alkoolike: 2000ml, 1000ml, 500ml, 100ml, 50ml, 40ml.- Shishe PET për industrinë ushqimore.

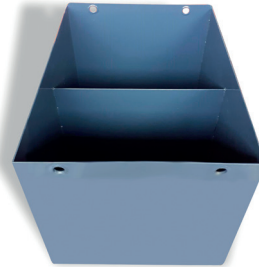



[www.viljuskari-jovic.rs](http://www.viljuskari-jovic.rs)  
Kralja Petra I 205, 21400 Bačka Palanka  
P: +381 21 60 40 505  
E: [info@viljuskari-jovic.rs](mailto:info@viljuskari-jovic.rs)

# JOVIĆ SERVIS I REMONT

As a Serbian private company engaged in services and refurbishment of forklift trucks, we have gone through a diverse period of growth and development. Our company is rated AA+. Collaboration with a company rated AA+ is not a risk because it meets all high criteria for successful business. In addition to repairing and refurbishment of forklifts, there is an additional option for customers, such as buying serviced LINDE and new BAOLI forklift trucks, as well as stackers and pallets. In addition to forklifts, our company Jović servis i remont imports spare parts for forklifts of all brands. We offer three quality tires such as basic, standard and premium. You can buy tires with or without teeth in the dimension required by the user. Jović servis i remont is a distributor of Midac (IT) Traction Batteries for electro-popular and other battery-powered electrical equipment. We can offer standard types of batteries from the stock, especially battery cells. In addition to faithful business with local and foreign companies, selling parts and tires, maintaining the quality of forklift trucks and selling them, our company has its own products as they are: snow plow, crane, fork's extensions, lifting baskets and cases for traction batteries.

Si një kompani private serbe e angazhuar në shërbime dhe rinovimet e kamionëve me pirun, ne kemi kaluar një periudhë të larmishme të rritjes dhe zhvillimit. Kompania jonë është vlerësuar me AA +. Bashkëpunimi me një kompani të vlerësuar me AA + nuk është një rrezik sepse plotëson të gjitha kriteret e larta për biznes të suksesshëm. Përveç riparimit dhe rinovimit të pirunëve, ekziston një mundësi shtesë për klientët, siç është blerja e kamionëve të shërbimit LINDE dhe kamionëve të rinj BAOLI, si dhe vinça e paleta. Përveç kamionëve, kompania jonë Jović servis i importon pjesët rezervë për pirunier për të gjitha brendet. Ne ofrojmë tre lloje të gomave cilësore, bazike, standarde dhe premium. Ju mund të blini goma me ose pa dhëmbë në dimensionin e kërkuar nga përdoruesi. Shërbimet Jović dhe Remont është një shpërndarës i baterive trakcion Midac (IT) për pajisje elektrike të njohura dhe pajisje të tjera me bateri. Ne mund të ofrojmë lloje standarde të baterive nga stoku, vecanerisht traksione të baterive. Përveç biznesit besnik me kompani vendase dhe të huaja, shitjen e pjesëve dhe gomave, ruajtjen e cilësisë së kamionëve pirunier dhe shitjen e tyre, kompania jonë ka produktet e veta ashtu siç janë: parmendë dëbore, vinça, bateri trankcione, shtrirjet e pirunit, ngritje të shportave.





[www.koralikraljevo.com](http://www.koralikraljevo.com)

Konarevo 206, 36340 Konarevo-Kraljevo

P: +381 36 82 17 88

M: +381 63 11 93 087

E: [korali@koralikraljevo.com](mailto:korali@koralikraljevo.com) | [brankovic.u@gmail.com](mailto:brankovic.u@gmail.com)

# KORALI

Korali is the industry leader in the field of design, manufacturing, sales, installation and servicing of small architectural forms, high-design street and park furniture and underground waste containers in Southeastern Europe. Since our founding in 1993. Korali have produced site furnishings that help architects, designers, construction companies, public services and other clients achieve beautiful, functional environments that enhance the experience of outdoor space. Korali solutions include a wide range of elements from benches, smart solar bench, litter + recycling bins, ashtrays, planters, drinking fountains, bus and bicycle shelters, bike racks and bollards, information medium, horizontal and vertical tree protectors, sanitary toilets and underground waste containers with an intelligent and efficient solution in the design of modern and economical waste management standards, including aspects of sustainability, resource conservation and the most efficient primary waste collection and disposal system, making it the most represented part of the mosaic in creation and movement. Our solutions are evidence - and experience - based.

KORALI është lider industrial i Evropës Juglindore në fushën e projektimit, zhvillimit, prodhimit, shitjes, instalimit dhe servisimit të formave të vogla arkitektonike, rrugëve, parkeve celular dhe kontejnerë të mbeturinave komunale. Që nga themelimi ynë në 1993, kompania Korali ka prodhuar pajisje që ndihmojnë arkitektët, projektuesit, ndërmarrjet e ndërtimit, shërbimet publike dhe klientët e tjerë që të arrijnë ambiente të bukura, funksionale që rrisin përvojën e hapësirës në natyrë.

Zgjidhja KORALI d.o.o përfshinë një gamë të gjerë elementësh nga stola, stola diellore inteligjente, kosha të mbeturinave ricikluese, tavell duhani, rubineta, strehimore për autobusë dhe biçikleta, rafte për biçikleta dhe panele informacioni, medime informacioni, mbrojtës horizontale dhe vertikale të pemëve, tualete sanitare dhe kontejnerët nëntokësore të mbeturinave me një zgjidhje inteligjente dhe efikase në hartimin e standardeve moderne dhe ekonomike të administrimit të mbeturinave, duke përfshirë aspektet e qëndrueshmërisë, ruajtjen e burimeve dhe sistemin më të efektshëm të grumbullimit dhe deponimit të mbeturinave, duke përbërë pjesën më të përfaqësuar të krijimit dhe lëvizjes së mozaikut.

Zgjidhjet tona janë të bazuara në prova - dhe përvojë.

najbolji  
**porodični izbor**

poznat ukus  
u novoj ambalaži

**kuč**

[www.kuccompany.co.rs](http://www.kuccompany.co.rs)

 An advertisement for Kuč yogurt. It features a family of five (a father, mother, and three children) smiling and hugging. In the foreground, several bottles of Kuč yogurt in various flavors and colors (pink, blue, white) are displayed on a green and white checkered tablecloth. The text 'najbolji porodični izbor' is written in a large, blue, sans-serif font. Below it, 'poznat ukus u novoj ambalaži' is written in a smaller font. The Kuč logo is prominently displayed at the bottom right, and the website 'www.kuccompany.co.rs' is at the bottom left.

do **KUČ** ite  
ZADOVOLJSTVO

**kuč**  
mlekara

Pavlačka  
Kiselo mlieko  
Kiselo mlieko u jogurtu  
Kiselo mlieko u jogurtu  
Kiselo mlieko u jogurtu  
Kiselo mlieko u jogurtu

 An advertisement for Kuč dairy products. The headline reads 'do KUČ ite ZADOVOLJSTVO' in a large, blue, sans-serif font. The Kuč logo is in the top right corner. Below the headline, several containers of Kuč products are arranged on a wooden surface. These include tubs of 'Pavlačka' (cream), 'Kiselo mlieko' (sour cream), and 'Kiselo mlieko u jogurtu' (sour cream in yogurt). The background shows a blurred image of a traditional wooden house with a thatched roof under a blue sky.

**kuč**  
mlekara

SIRTOS  
Kremko  
Kajmak  
Pavlačka

 An advertisement for Kuč dairy products. The Kuč logo is in the top left corner. The scene depicts a picnic spread on a red and white checkered tablecloth outdoors. Various Kuč products are featured, including tubs of 'SIRTOS' (cottage cheese), 'Kremko' (cream), 'Kajmak' (clotted cream), and 'Pavlačka' (cream). There are also slices of cheese and a picnic basket in the background. A rainbow is visible in the sky behind the picnic setup.





# KUČ-COMPANY

Dairy Kuč-Company has been operating successfully in the market for over 25 years and it sells its products throughout Serbia - through a network of specialized retailers, through franchises, as well as in large national retail chains. Its export is oriented to the markets of neighboring countries: Bosnia and Herzegovina, Macedonia, Montenegro, and since 2011 to the market of the Russian Federation. The beginning of work of the company is related to the Katuni crafts shop which was founded in 1992; the founder and owner was Jezdimir Kuč, and only the family members were employed in the shop. In 1993, the shop grew into Kuč-Company, which has operated as a limited liability company since then. Today, Dairy Kuč manufactures over 70 tonnes of milk per day, producing more than 15 different product groups in more than 80 different packaging units.

Highlights from our product range:

- Sour milk products: yogurt, sour milk, sour cream
- Spreads - Kremko and Katunski kaymak
- Pepper(paprika) in cream -the famous brand of Dairy Kuč
- Soft cheeses - Sirtos (45% mf), Serbian white cheese (35% mf) and Light white cheese (10% mf)

We have defined our business policy that clearly emphasizes quality as a priority. A number of medals and awards are a testament to the quality.

[www.kuccompany.co.rs](http://www.kuccompany.co.rs)

Zore Jovanović 17, 34000 Kragujevac

PIF: + 381 34 30 40 70

E: [office@kuccompany.co.rs](mailto:office@kuccompany.co.rs)

Qumështorja Kuč-Company ka operuar me sukses në treg për mbi 25 vite dhe shet produktet e saj në tërë Sërbinë - përmes një rrjeti të shitësve me pakicë të specializuar, përmes ekskluziviteve, si dhe përmes zinxhirëve të marketeve të mëdhenj vendore të shitjes me pakicë. Eksporti është i orientuar në tregjet e vendeve fqinje: Bosnje dhe Hercegovinë, Maqedoni, Mali i Zi, si dhe që nga viti 2011 në tregun e Federatës Ruse. Fillimi i punës së kompanisë ka të bëjë me dyqanin e zanateve „Katuni“ i cili u themelua në 1992; themeluesi dhe pronari i së cilës ishte Jezdimir Kuč, dhe vetëm anëtarët e familjes ishin të punësuar në dyqan. Në vitin 1993, dyqani u rrit në Kuč-Company, e cila që nga ajo kohë ka operuar si një kompani me përgjegjësi të kufizuar. Sot, bylmeti Kuc prodhon mbi 70 ton qumësht në ditë, duke prodhuar më shumë se 15 grupe të ndryshme produktesh në më shumë se 80 njësi të ndryshme të paketimit.

Asortimenti i produkteve tona:

- Produkte të qumështit të thartuar: kos, qumësht të thartë, salcë kosi.
- Përhapjet - Krem dhe Kajmak Katuni
- Specia ne krem/kajmak - markë e famshme e qumështit Kuč
- Djathra të butë - Sirtos (45% mf), djathë të bardhë sërb (35% mf) dhe Djath i bardhë i lehtë (10% mf).

Olitkën tonë të biznesit që qartë thekson cilësinë si përparësi. Një numër medaljesh dhe çmimesh janë një dëshmi për cilësinë.



**MEGA PLAST**

Stay Fresh

IXA Premium

MEGA PLAST DESIGN ©

**FUNCTIONALITY ABOVE ALL**

Simple and practical, Basic boxes are created in wide range of dimensions and colors, they fulfil high standards for food keeping and storage. Multifunctional and reliable, quality made with additional cover in attractive color range, used as single product or as a set, they deserve special and permanent place in your kitchen. Boxes are functional, and maintaining them are very easy.

**BASIC SET 3**  
 Ref.no. - 1378  
 29 x 20 x 8cm  
 6 x 10 x 6

**3 PIECES SET**

**For liquid & solid food**

**Functionality & Design**

**High Quality**

**Wide Range**

**BASIC SET 1**  
 Ref.no. - 1353  
 19 x 14 x 8cm  
 6 x 10 x 6

**3 PIECES SET**





[www.megaplast.co.rs](http://www.megaplast.co.rs)  
Šesta Industrijska Ulica, 22330 Nova Pazova  
M: +381 63 49 03 90  
E: [office@megaplast.co.rs](mailto:office@megaplast.co.rs)

# MEGA PLAST JOVANOVIĆ

Where design meets function

Mega Plast Jovanović Company was founded over 40 years ago. Our main line of business is production and sales of plastic products for home, garden and also toys for children. We are always guided with same business strategy and that is to make customer always satisfied with our service, product and quality so that every cooperation will always continue with mutual benefits. We successfully cooperate with all regional countries. We have many business partners in EU and also all over the world.

Today, as the leading manufacturer of plastic products in this area, we specialized in several areas:

- Household items (kitchenware, jars, cups, garbage cans, various types of shelves bathroom items, etc.)
- Garden items (different models of chairs and tables, flower pots).
- Toys (colourful choice of quality children toys).
- Branding of our various products for many world-known companies.

„Ku dizajni plotëson funksionin“

Kompania Mega Plast Jovanović u themelua mbi 40 vite më parë. Linja jonë kryesore e biznesit është prodhimi dhe shitja e produkteve plastike për shtëpi, kopshte dhe gjithashtu lodra për fëmijë. Ne gjithmonë udheheqim me të njëjtën strategji biznesi dhe kjo do të thotë që klienti të jetë gjithmonë i kënaqur me shërbimin, produktin dhe cilësinë tonë, në mënyrë që çdo bashkëpunim të vazhdojë gjithmonë me përfitime reciproke. Ne bashkëpunojmë me sukses me të gjitha vendet e rajonit, kemi shumë partnerë biznesi në BE dhe gjithashtu mbulojmë shumicën e vendeve në të gjithë botën.

Sot, si prodhuesi kryesor i produkteve plastike në këtë fushë, ne jemi të specializuar në disa fusha:

- Artikuj shtëpiak (enë gatimi, kavanoza, gota, kanaçe mbeturinash, lloje të ndryshme të artikujve të banjove të rafteve, etj.)
- Artikuj kopshtesh (modele të ndryshme të karrigeve dhe tavolinave, enë lulesh).
- Lodra (zgjedhje shumëngjyrëshe e lodrave cilësore të fëmijëve).
- Markimi i produkteve të ndryshme për shumë kompani të njohura botërore.





[www.metalvm.net](http://www.metalvm.net)

15 Novembar nr. 121, 17523 Preševo  
P: +381 17 71 50 082 | +381 17 66 01 44

E: [info@metalvm.net](mailto:info@metalvm.net)

# METAL VM

Metal VM was established in 1967, and at first its core activities were not specified. Within the activities, they dealt with wood and metal industries, but these activities did not last long. So, the company continued with metal processing and, today, these are still the core activities of our business.

Metal VM is a company specializing in the metal processing industry: production of scaffolds, production of central heating boilers for industrial and household purposes, production of reservoirs with different dimensions of capacity starting with 1 ton and up to 100 tons. This company also produces steel construction constructions

During 2017, the next initiative for the modernization of construction scaffolding was undertaken, where it was invested in the purchase of new cars, the robot for automatic welding and the commissioning of many other operations in the production was increased, this increases the efficiency of the work. Within this company, over 100 employees are engaged in production, while the rest are distributed to other units of the company.

Our intent is to continue with new investments in the future.

Metal VM Preshevë si Ndërrmarrje zanafillën e saj e ka që nga viti 1967 atëherë si Ndërrmarrje e përzier për prodhimin e drurit, ku pas saj menjëherë ka filluar në përpunimin e metalit ku gjer tani është duke vepruar në këtë veprimtari.

Metal VM Preshevë merret me veprimtarinë: prodhimin e Skeleve; prodhimin e kaldave per nxemje qëndrore industriale dhe për amvisni; prodhimin e rezervarave të ndryshëm nga 1 ton gjerë në 100 ton; prodhimi i konstrukcioneve të celikta për ndëritmtari.

Tani në vitin 2017 është marrë inciativa për modernizimin e skeleve të ndërtimtarisë, ku është investuar në blerjen e makinave të reja, ku kemi instaluar robotin për saldim automatik, dhe për shumë kryerjen e operacionve për prodhimin e skelve për ndërimatri dhe atë sa më modern të dedikuar për tregun vendor dhe atë ndërkombëtarë. Mementalisht kemi të punësuar afër 100 punëtorë në tërësi, ku nga këta në prodhim janë afër 20 punëtorë ndërsa të tjerët punojnë në njësi tjera të kompanisë.

Intenca jonë është që të mos ndalemi me investime në të ardhmen.





**www.mhs.rs**  
Bulevar oslobodilaca Čačka 120, 32013 Čačak  
P: +381 32 35 03 400  
M: +381 65 35 03 400  
E: info@mhs.rs

## MHS TEAM AT

MHS Team AT is the legal successor of Mikron, initially established in 1981.

MHS Team AT designs, manufactures and services entire hydraulic systems, hydraulic aggregates and hydraulic devices.

Manufacturing programme:

- hydraulic aggregates
- hydraulic cylinders
- hydraulic gear pumps for industry
- hydraulic gear pumps for agriculture IMT, Rakovica, Torpedo, Universal, Dragon etc.
- rigid and flexible hydraulic lines (hydraulic hoses and pipelines)

With its knowledge, experience and the latest equipment it performs quality engineering and diagnostics. Besides engineering, and in order to reduce the maintenance costs, we monitor hydraulic systems in exploitation: filter contamination, hydraulic oil purity and its mechanical chemical features.

MHS Grup AT është pasardhësi ligjor i kompanisë Mikron, i themeluar fillimisht në vitin 1981.

MHS Grup AT Ltd , merret me projektimin, prodhimin dhe servisimin e kompletë sistemeve hidraulike, gjeneratorëve hidraulikë dhe pajisjeve hidraulike.

Programi i Prodhimit:

- agregatët hidraulikë
- cilindra hidraulikë
- pompa ingranazhesh hidraulike për industri
- pompa ingranazhesh hidraulike për bujqësi IMT, Rakovica, Torpedo, Universal, Zmaj etj.
- linja hidraulike të ngurtë dhe fleksibël (gypa hidraulikë dhe tubacione)

Me njohuritë e saj, përvojën dhe pajisjet e fundit, kryen një inxhinieri dhe diagnostikim cilësor. Përveç inxhinierisë dhe për të ulur kostot e mirëmbajtjes, ne gjithashtu monitorojmë sistemet hidraulike në shfrytëzim: ndotjen e filtrit, pastërtinë, dhe veçoritë mekanike dhe kimike të vajit hidraulik.

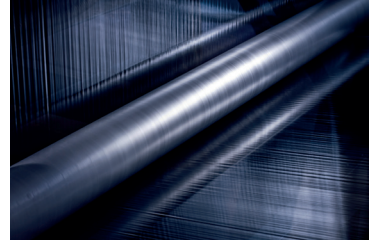



# MOTO-PLAST

Since 1994, we have been steadily advancing thanks to our high goals and uncompromising commitment to business. As a result of our work in the fields of quality improvement and modernization of the production systems, we have become leader in Serbia in production of stretch film, and other plastic packaging films. Production facilities of the Company are situated in Nova Pazova. With a capacity of more than 20 production machines, we successfully meet the needs of our and foreign markets with: thermo shrinkable films, three layer -seven layer stretch films, stretch hood, air bubble film, thermo bags for pallets, industrial bags, agro films. Stretch film, our specialty, could be ordered from 0.010mm to 0.06mm, including custom made thickness and the following types of stretch: Hand stretch (standard and pre-stretched), Machine stretch (standard, Super quality, Super power quality and pre-stretched) and Seven layers stretch film. With one hundred highly motivated employees and 6810 m<sup>2</sup> different (production, warehouses, office) facilities, we can successfully fulfill your every request.

Që nga viti 1994, ne kemi ecur në mënyrë të vazhdueshme falë qëllimeve tona të larta dhe angazhimit të pakompromis ndaj biznesit. Si rezultat i punës sonë në fushën e përmirësimit të cilësisë dhe modernizimit të sistemeve të prodhimit, ne jemi bërë lider në Sëربي në prodhimin e filmave shtrirës, dhe filmave të tjerë të paketimit plastik. Objektet e prodhimit të kompanisë janë të vendosura në Nova Pazova, Me një kapacitet prej më shumë se 20 makinash prodhuese, ne i përbushim me sukses nevojat e tregjeve tona dhe të huaja me: folije terminal të shtrëngueshëm, folije me shtatë shtresa, kapuç shtrirjeje, flluskë ajri folije, çanta termo për paleta, çanta industriale, folije për bujqësi. Filmi Stretch, është specialiteti ynë, mund të porositeni në një shtresë nga 0.010 mm në 0.06mm, duke përfshirë trashësinë e bërë me porosi dhe llojet e mëposhtme të shtrirjes: Shtrirja manuale (standarde dhe e shtrirë paraprakisht), shtrirja e makinerisë (standard, me cilësi super, cilësi super të qëndrueshme dhe parashtrirje) dhe folije shtrirje shtatë-shtresa. Me gjithësej 100 punonjës të motivuar shumë dhe 6810 m<sup>2</sup> objekte të ndryshme (prodhimi, depo, zyra), ne mund të përbushim me sukses çdo kërkesë tuaj.





[www.mtm-solutions.com](http://www.mtm-solutions.com)

Kostičevina 2 br 57, 32212 Preljina

P: +381 32 38 01 65

M: +381 60 62 06 651 | +381 63 61 08 24

E: [office@mtm-solutions.com](mailto:office@mtm-solutions.com) | [office@sirela.co.rs](mailto:office@sirela.co.rs)

# MTM SIRELA

MTM Sirela was founded in 1987 as a small family company. Originally, the main business was production of cheese rennet Sirela.

Today the company has a wider range of products for dairy industry such as: rennet, starter cultures, antibiotic tests, milk analysers and additives. The company business has started to expand to processing and sale of consumable goods - paper accessories, and manufacturing and printing of self-adhesive labels (flexo-printing). Over the time, our business has expanded to manufacturing plastic containers for food packaging (thermoforming).

**Products:** plastic packaging, label printing, thermal rolls, cheese rennet, starter cultures

**Export markets:** the Czech Republic, Hungary, Bulgaria, Croatia, Bosnia and Herzegovina, Montenegro, North Macedonia

**Standards and certifications:** ISO 9001:2015, HACCP, Excellent SME

MTM Sirela u themelua në 1987 si një kompani e vogël familjare. Fillimisht, biznesi kryesor ishte prodhimi i farës së djathit Sirela.

Sot kompania ka një gamë më të gjerë të produkteve për industrinë e qumështit si: farëra, kulturat e starterit, testet e antibiotikëve, analizuesit e qumështit dhe aditivët. Biznesi i kompanisë ka filluar të zgjerohet në përpunimin dhe shitjen e mallrave harxhuese - pajisje letre, prodhim dhe shtypje të etiketave vetë ngjitëse (shtypjen flex).

Me kalimin e kohës, diapazoni plotësohet me prodhimin e paketimeve plastike Thermoforming.

**Produkte:** paketime plastike, shtypje etiketash, rrotullime termike, kultura fillestare.

**Tregjet e eksportit:** Republika Çeke, Hungaria, Bullgaria, Kroacia, Bosnja dhe Hercegovina, Mali i Zi, Maqedonia,

**Standardet dhe çertifikatat:** ISO 9001: 2015, HACCP, Ndërmarrje e shkëlqyer (Excellent SME).





[www.mtsdoo.com](http://www.mtsdoo.com)  
Oslobođenja 1, 38220 K.Mitrovica  
M: +381 64 61 22 112  
E: [dejano@telekom.rs](mailto:dejano@telekom.rs)

# MTS

The company MTS was established in 2015, while it commenced working with end users in May 2017, as a successor of Telekom Serbia in the territory of Kosovo\*. MTS is one of over 20 subsidiaries operating within Telekom Serbia Group. On the one hand, it leverages the advantages, strength and power of the largest regional telco, a combination of different services and coverage of other countries (Austria, Bosnia and Herzegovina, Montenegro), and on the other hand, it shows agility and flexibility of an entrepreneurially-oriented company. MTS has more than 60,000 customers and over the last couple of years it boasts of a constant growth of customers and services provided. The company provides the services of mobile telephony, IPTV and cable TV service, satellite TV and TV via the internet, fast internet via fibre optics, VDSL technology, coaxial cable, internet wholesale, Cloud and ICT services, telehosting in DATA centre, vehicle tracking, distribution and sale of handsets and electronic user equipment. The company's head office is in Kosovska Mitrovica, with its Branch Offices in Kosovska Mitrovica, Leposavić, Zubin Potok, Gračanica, Štrpce and Ranilug.

Kosovo\* "This designation is without prejudice to positions on status, and is in line with UNSC 1244 and the ICJ Opinion on the Kosovo Declaration of Independence."

Kompania MTS është themeluar në vitin 2015, ndërsa filloi punën me përdoruesit e fundit në maj të viti 2017, si pasardhës i Telekom Srbija në zonën e Kosovës \*. MTS është një nga mbi 20 filialet që veprojnë brenda Telekom Srbija Group. Nga njëra anë, ajo nxjerr avantazhet, forcën dhe fuqinë e telekomunikacionit më të madh rajonal, një ndërthurje shërbimesh të ndryshme dhe mbulim edhe të vendeve të tjera (Austri, Bosnje-Hercegovinë, Mali i Zi), dhe nga ana tjetër, tregon gatishmëri dhe fleksibilitet të një ndërmarrjeje të orientuar nga ndërmarrësia. MTS ka mbi 60,000 klientë dhe gjatë dy viteve të fundit krenohet me një rritje të vazhdueshme të klientëve dhe shërbimeve të ofruara. Kompania ofron shërbime të telefonisë celulare, shërbimit IPTV dhe TV kabllor, TV satelitor dhe TV përmes internetit, internet të shpejtë përmes rrjeteve optike, teknologjisë VDSL, kablo koaksiale, shitjes me shumicë në internet, shërbimeve Cloud dhe TCT, telehosting në qendrën DATA, përcjelljen e automjeteve, shpërndarjen dhe shitjen e aparateve dhe pajisjeve elektronike të përdoruesit. Selia qendrore e ndërmarrjes është në Mitrovicë, Leposavić, Zubin Potok, Gračanica, Shtërpce dhe Ranilug.

Kosova \* Ky përcaktim është pa paragjykuar qëndrimet mbi statusin, dhe është në përputhje me Rezolutën 1244 të OKB-s dhe Opinionin e GJND-së për shpalljen e pavarësisë së Kosovës “.

**RECOGNIZED  
REASONABLE  
RELIABLE**



[www.nsseme.com](http://www.nsseme.com)





[www.nsseme.com](http://www.nsseme.com)  
Bul. Džordža Vašingtona 108, 81000 Podgorica - Montenegro  
P: +382 20 68 02 42  
M: +381 60 13 11 406  
E: [prohouse@t-com.me](mailto:prohouse@t-com.me)

## NS SEME - PROHOUSE

According to the decision of the Ministry of Agriculture of the former Kingdom of Yugoslavia, the Institute of Field and Vegetable Crops, Novi Sad was established in 1938.

The main activity of the Institute is basic and applied research, aimed at development of cultivars and hybrids of field and vegetable crops, forage and industrial crops, medicinal plants, and spices.

In the course of 80 years, Institute breeders have developed over 1,200 cultivars and hybrids, more than 1,000 of which have been registered and grown abroad. Institute's cultivars and hybrids are registered and grown in more than 30 countries, including Ukraine, Russia, Iran, Argentina, France, England, Croatia, India, Kazakhstan, Slovenia, Romania, Germany, Italy, China, Moldova, Slovakia, the Czech Republic, Turkey, Greece, Albania, Canada, Morocco, Bosnia and Herzegovina, Finland, Uzbekistan Montenegro, and so forth.

Sipas vendimit të Ministrisë së Bujqësisë të ish Jugosllavisë, Instituti i Kulturave Fushore dhe Perimeve, në Novi Sad, është themeluar në vitin 1938.

Aktiviteti kryesor i Institutit është hulumtimi , i cili për qëllim ka zhvillimin e hibrideve të kulturave fushore dhe perimeve, ushqimeve per kafshe , bimëve medicinale dhe erëzave.

Gjatë 80 viteve të ekzistencës së tij, themeluesit e Institutit kanë krijuar mbi 1200 kultura të hibride, nga të cilat më shumë se 1000 janë regjistruar dhe kultivohen jashtë vendit. Kulturat e hibrideve të këtij Instituti janë regjistruar dhe rritur në më shumë se 30 vende të botës, përfshirë Ukrainën, Rusinë, Rumaninë, Bullgarinë, Hungarinë, Kroacinë, Sllovakinë, Slloveninë, Iranin, Argjentinën, Francën, Italinë, Indinë, Kazakistanin, Uzbekistanin, Finlandën, Gjermaninë, Kina, Moldavia, Republika Ceke, Rumania, Turqia, Greqia, Shqipëria, Kanada, Maroku, Bosnja dhe Hercegovina, Mali i Zi dhe shumë të tjera.







[www.nutriko.rs](http://www.nutriko.rs)  
Industrijski blok 9/1, 17500 Vranje  
P: +381 17 44 62 43  
F: +381 17 44 69 72  
E: [office@nutriko.rs](mailto:office@nutriko.rs)

# NUTRIKO

Manufacture of feed for all types and categories of domestic animals, production of vitamin and mineral supplements, and processing of oilseeds (soya and sunflower seed).

For the last twenty years, Nutriko Vranje has applied the nutritional concept in its successful business of animal feed manufacture, based on the idea of producing animal feed using natural ingredients and modern biotechnology.

The feed manufacture began in 1996. In 2005, the company changed its name to Nutriko and entered a period of intense and accelerated development. The factory's capacity of animal feed production is 8 t/h, in addition to its pelleting line producing 7 t/h and the premix production line with the capacity of 3 t/day.

In 2007, a new extrusion and oilseed processing line was launched with the capacity of 40 t/day, turning soya and sunflower seed to soya semolina, soya and sunflower blocks, and raw oil.

Nutriko introduced ISO 9002 quality management standards and HACCP food safety systems.

Prodhimi i ushqimit për të gjitha llojet dhe kategoritë e kafshëve shtëpiake, prodhimi i vitaminave dhe mineraleve, si dhe përpunimi i farave të vajit (farat e lulediellit dhe sojës).

Kompania Nutriko Vranje ka 20 vjet që mbron "idenë ushqyese" dhe po prodhon me sukses ushqimin e kafshëve bazuar në konceptin natyror të ushqyerjes së kafshëve shtëpiake duke përdorur bioteknologjinë moderne.

Prodhimi I ushqimit të kafshëve filloi në vitin 1996, dhe në vitin 2005 kompania ndryshoi emrin e saj në Nutriko dhe në atë kohë filloi në rritje dhe zhvillim intensiv të kompanisë. Kapaciteti i fabrikës së ushqimit është 8 t / orë, me një linjë të topthave ushqyes 7 t / orë dhe një linjë prodhimi me premikës 3 t / ditë.

Në vitin 2007, u vendos në funksion një linjë e re për nxjerrjen dhe përpunimin e farave të vajit (farat vajore) me një kapacitet 40 t / në ditë. Ky prodhim bazohet në përpunimin e farave të sojës të lulediellit dhe prodhimin e millit të sojës, sojës dhe lulediellit dhe vajit të papërpunuar.

Nutriko posedon standarde të menaxhimit të cilësisë për sistemet e sigurisë ushqimore ISO 9002 dhe HACCP.



## SANDERS SH

Sanders SH Temerin in Serbia in collaboration with Sanders, France Groupe Avril is a partner to all breeders in their day-to-day business, relies on field experience and expertise and suggests the right solutions for your farm. The trust and loyalty of our clients is our constant goal, in order to achieve the partnership in which everyone gets.

The quality of the product is determined by constant controls, daily monitoring of all steps of the production process, as well as strict criteria for selecting suppliers. Sanders has the SURS Research Center, the largest European center for research, development and application in the feed industry in France.

Looking for the best results, our Livestock Engineers are always available to help you maximize your production, optimize profits from Sanders concentrate products, super concentrates, premixes, additives, for cattle, pigs, poultry and small ruminants.

Sanders SH Temerin në Serbi në bashkëpunim me Sanders, France Groupe Avril është partner për të gjithë kultivuesit në punën e tyre të përditshme, mbështetet në përvojën dhe ekspertizën në terren dhe sugjeron zgjidhjet e duhura për fermën tuaj. Besimi dhe besnikëria e klientëve tanë është qëllimi ynë i vazhdueshëm, në mënyrë që të arrijmë partneritetin në të cilin fitojmë të gjithë.

Cilësia e produktit përcaktohet nga kontrollet e vazhdueshme, monitorimi ditor i të gjitha hapave të procesit të prodhimit, si dhe kriteret e rrepta për zgjedhjen e furnitorëve. Brenda kompanisë Sanders gjindet Qendra hulumtuese SURS, qendra më e madhe evropiane për hulumtime, zhvillim dhe kërkim në industrinë e ushqimit të kafshëve në Francë.

Në kërkim të rezultateve më të mira, Inxhinierët tanë të blegtorisë janë gjithmonë në dispozicion për t'ju ndihmuar të ngritni prodhimin tuaj, të ngritni fitimet nga koncentratet e prodhuesit Sanders, super koncentratet, aditivët për bagëtinë, derrat, shpendët dhe ripërtpësit e vegjël.





[www.sokoing.rs](http://www.sokoing.rs)  
Bulevar Arsenija Čarnojevića 125, 11070 Belgrade  
M: + 381 11 63 51 920  
E: office@sokoing.rs

# SOKO INŽINJERING

Since 1992 Soko Inženjering has been present in HVAC market.

Our internationally certified and qualified product portfolio includes: Air handling units, Dx cooling units, Air distribution ducts, Compressor racks, Modular cold rooms, Electric cabinets.

Soko Inženjering also covers project design, installation and execution of complete MEP installations with potential BMS solutions in the facilities intended for various purposes such as shopping malls, hospitals, pharmaceutical plants, distribution centres.

Soko Inženjering's complete MEP installations are present in the objects in many countries such as Kyrgyzstan, Tadjykistan. This also applies to delivery of our air handling units to Kazakhstan, Germany, Switzerland, England, Macedonia, Montenegro.

Recently, our production sector has developed the CO2 cooling and installations. As a company, we follow all new environmental trends and provisions aiming at protection of the environment.

Që nga viti 1992 Soko Inženjering është i pranishëm në tregun HVAC.

Portofoli ynë I produkteve i certifikuar dhe kualifikuar ndërkombëtarisht përfshin: Dhomat me ajër të kondicionuar, njësitë ftohëse DX, kanalet ndarëse të ajrit, njësitë ftohëse Multipak, dhomat e ftohjes modulare dhe kabinetet elektrike.

Soko Inženjering gjithashtu mirret me projektimin, instalimin dhe ekzekutimin e plotë të MEP instalimeve me zgjidhje të mundshme BMS në objektet e destinuara për qëllime të ndryshme si qendrat tregtare, spitalet, qendra farmaceutike, si dhe qendrat e shpërndarjes.

Soko Inženjering ka realizuar komplet MEP instalimet në objektet e shumë vendeve, si Kirgistan, Tadjakistan, Bugari. Kompania jonë furnizon dhomat e ajrit dhe kanalet në Kazakistan, Gjermani, Zvicër, Angli, Maqedoni, dhe në Mali te Zi.

Kohët e fundit, sektori ynë i prodhimit ka zhvilluar ftohjet dhe instalimet e CO2. Si kompani, ne ndjekim të gjitha tendencat dhe dispozitat e reja mjedisore që synojnë mbrojtjen e mjedisit.

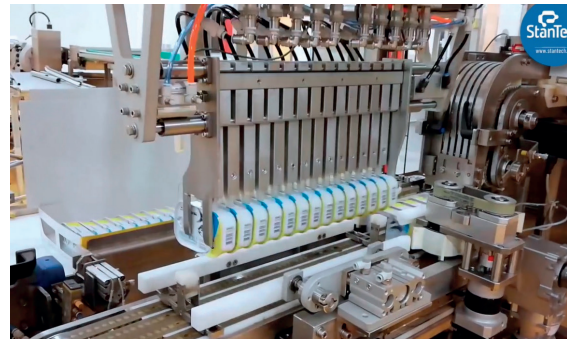
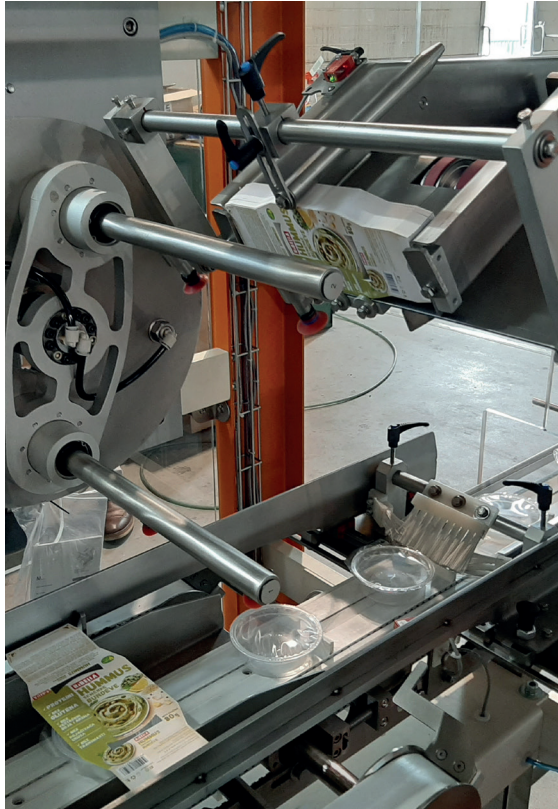

# STANTECH

StanTech is a Serbian company engaged in design and production of high capacity machines and systems for automatic packaging, basically in food industry. Modern and innovative technical solutions, first-class equipment and electronic components are integrated into our cardboard packaging systems. StanTech equipment provides: automatic case forming, loading, box closing and palletisation. The integration of robot units in the packaging and palletisation process is a standard part of the equipment.

End of line cardboard packaging solutions:

- Single unit: packaging solutions
- Group of products: transport or display packaging
- Box types: flat cardboard sheet / RSC box / sleeve or tunnel side load box / envelope display packaging
- Sealing: hot melt and scotch type
- Robotics Integration in packaging solutions and palletization

StanTech exports equipment to: Russia, EU, US, Turkey, and regional Balkan markets.

StanTech është një kompani nga Serbia e cila prodhon makina dhe sisteme automatike të paketimit me kapacitet të lartë kryesisht për industrinë ushqimore. Zgjidhjet teknike moderne dhe inovative, pajisjet e klasit të parë dhe përbërësit elektronikë janë të integruar në sistemet automatike të kartonit. Sistemet e kartonit StanTech kryejnë automatikisht: formimin e kutisë së kartonit, ngarkimin e produktit, mbylljen e kutisë dhe paletizimin. Integrimi i njësive robotike në paketimin dhe procesin e paletizimit është një pjesë standarde e pajisjeve.

Sisteme automatike te paketimit:

- Pajisjet e paketimit për një produkt individual në një kuti
- Paketimi grupore: transportuese ose paketime ekrani(display)
- Lloji i kutisë: amerikane / plaka kartoni të drejta / paket tuneli / zarf paket
- Metoda e lidhjes: ngjithës i nxehtë / shirit ngjithës
- Njësi robotike të integruara në zonën e paketimit dhe paletizimit

Tregjet në të cilat eksportohen pajisjet StanTech janë Rusia, BE, SHBA, pastaj Turqia, si dhe tregjet e rajonit të Ballkanit.

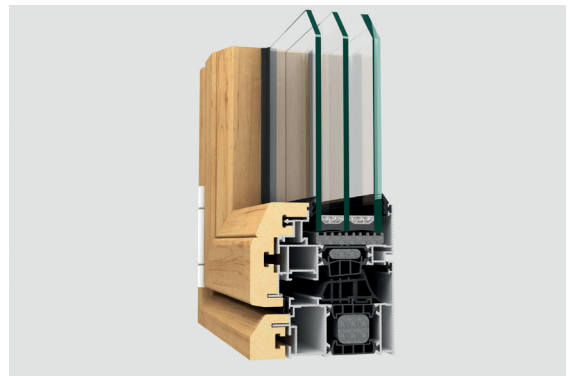
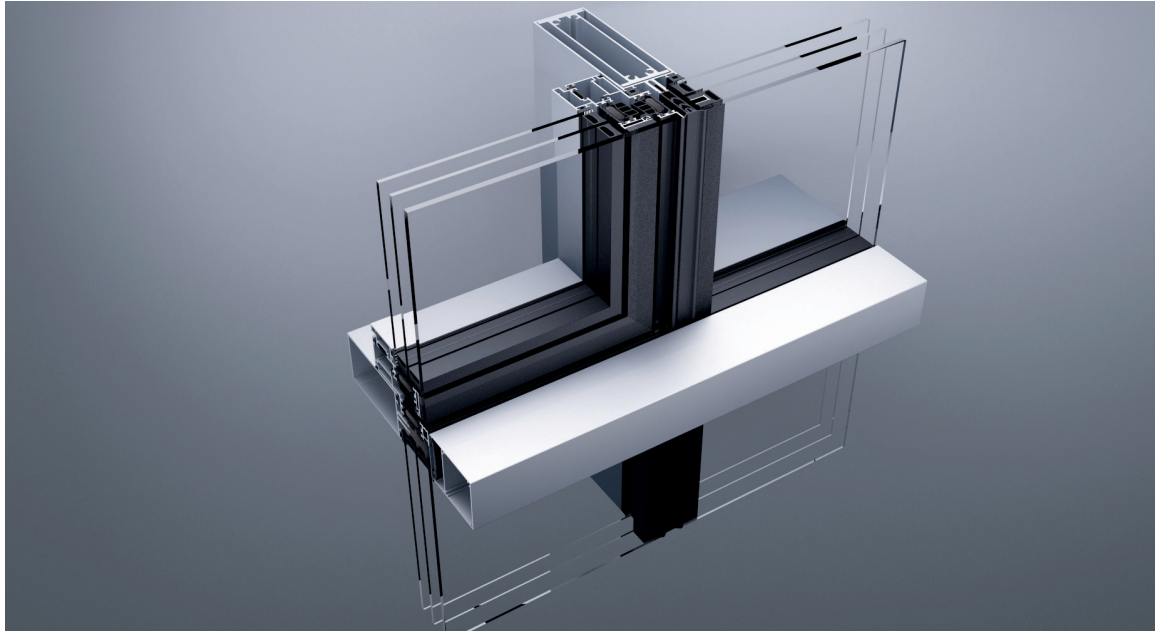





[www.tehnomarket.com](http://www.tehnomarket.com)  
Skadarska 73, 26101 Pančevo  
P: + 381 13 30 77 00  
F: + 381 13 30 77 99  
M: + 381 69 84 79 009  
E: [marketing@tehnomarket.com](mailto:marketing@tehnomarket.com)

# TEHNOMARKET

Tehnomarket from Pančevo, Serbia is one of the leading companies in the aluminium industry in the region. We offer a complete manufacturing process in one place, from design and engineering to extrusion of profiles, powder coating, CNC machining and production of complete windows and doors.

Our product lines, like LINEAL energy efficient windows and doors, VENT substructure systems for ventilated facades and Aluminik CS55 glass curtain walls are high quality products, with certified performance that is further confirmed with export to over 30 world markets and prestigious reference projects. We also offer highest quality „Larson“ and „Larson A2“ aluminium composite panels, as well as „Larcore“ aluminium honeycomb panels by world's leading manufacturer, Spanish company „Alucoil“.

Tehnomarket nga Pančevo-Serbia , është një nga kompanitë kryesore në industrinë e aluminit,në rajon. Ne nje vend ne ofrojmë një proces të plotë prodhimi , nga projektimi dhe inxhinierimi deri në nxjerrjen e profileve, pllastifikimi, CNC përpunimi e deri ne prodhimin final te dritareve, dyerve dhe aksesorve. Linjat tona të produkteve, siç janë dritaret dhe dyert me energji të lartë LINEAL , sistemet strukturore VENT për fasadat e ventiluara dhe Aluminik CS55 fasadat e qelqit që janë produkte me cilësi të lartë, me performancë të certifikuar që konfirmohet më tej me eksportin në mbi 30 tregje botërore dhe projekte prestigjioze referimi. Përveç linjës tonë të produktit të aluminit dhe pajisjeve arkitektonike, ne gjithashtu ofrojmë kualitetin me te larte te perbrseve te aluminit “Larson” dhe “Larson A2”, panele alumini “Larcore” nga prodhuesi kryesor botëror, ndërmarrja spanjolle “Alucoil”.





[www.trigano-prikolice.com](http://www.trigano-prikolice.com)  
Jagodinska bb, 34000 Kragujevac  
P: +381 34 6170 512

E: [mjankovic@trigano.fr](mailto:mjankovic@trigano.fr) | [static@trigano.fr](mailto:static@trigano.fr) | [dutvic@trigano.fr](mailto:dutvic@trigano.fr)

# TRIGANO PRIKOLICE

Company Trigano Prikolice started to work on 1 September 2016, with the head office and production facilities in Kragujevac, as a representative of the French Group Trigano. Trigano Group, is a leader in manufacturing and selling of car trailers in Europe. Its annual production is about 120,000 trailers. Trigano Prikolice manufactures trailers, both for export to Europe, and for the domestic market. Its annual production is around 15,000 trailers, which are sold throughout Europe. We produce light trailers up to 3.5t gross weight, practical for everyday use, according to European standards. Easy to use, high stability, a large selection of accessories, as well as easy and quick mounting of accessories are some of the benefits of our trailers. The high strength and durability of the trailers is provided by the welded chassis frame, for all our trailer models. Reinforced welded V drawbar, as well as the chassis, is completely protected by the process of hot galvanizing. Depending on the needs of our customers, we recommend an adequate trailer model. Our products are intended for export, primarily to the French market, followed by the surrounding countries: Macedonia, Montenegro, Bosnia, Slovenia, Croatia, Hungary and Bulgaria. Certainly, all our products have been marketed in Serbia since the beginning. Our goal is to expand sales to other countries in the region: Albania, Greece, Romania.

Kompanija Trigano Prikolice filloi të punojë me datën 01.09.2016. me seli dhe prodhim në Kragujevac, si përfaqësues i grupit francez Trigano. Trigano Group, është një udhëheqës në prodhimin dhe shitjen e rimorkiove në Europë. Prodhon rreth 120,000 rimorkio në vit. Trigano Prikolice prodhon rimorkio, si për eksport në Evropë poashtu edhe për tregun e brendshëm. Prodhimi vjetor është rreth 15,000 rimorkio, të cilat shiten në të gjithë Evropën. Ne prodhojmë rimorkiot e lehta deri në 3.5t ngarkesë bruto, praktike për përdorim të përditshëm, sipas standardeve europiane. Lehtë për t'u përdorur, stabilitet i lartë, një përzgjedhje e madhe e aksesorëve, si dhe montimi i lehtë dhe i shpejtë i aksesorëve janë disa nga përfitimet e rimorkiove tona. Fortësia dhe qëndrueshmëria e lartë e rimorkiove sigurohen nga korniza e shasive të salduara, për të gjitha modelet tona. Lidhjet V të salduara e përforcuara, si dhe shasia, mbrohen plotësisht nga procesi i galvanizimit . Mvarsishtë nga kërkesat e klientëve tanë, ne ju rekomandojmë model të përshtatshëm të rimorkios. Produktet tona kanë për qëllim eksportin, kryesisht në tregun francez, i ndjekur nga vendet përreth: Maqedonia, Mali i Zi, Bosnja, Sllovenia, Kroacia, Hungaria dhe Bullgaria. Të gjitha produktet tona që nga fillimi janë tregtuar në Serbi. Qëllimi ynë është të zgjerojmë shitjet në vendet e tjera të rajonit: Shqipëri, Greqi, Rumania etj



# VAN DRUNEN FARMS EUROPE

We are freeze dried ingredient specialist.

Privately held, 3rd generation family-run business, emigrated from the Netherlands in 1856 to USA. Corporate headquarters located in Momence, Illinois. We are the leading producer of freeze dried fruit and vegetable in North America, exporting our products Worldwide. In 2002, VDF Europe has been established in Banatsko Karađorđevo, Serbia, supplying both US and European customers. With 370t yearly production of Freeze Dried products, VDF Europe is currently exporting to USA, Germany, Switzerland, Russia, CZ, UK and others.

**Quality Certificates:** FSSC 22000, Organic, Kosher, USDA certified

Ne jemi specialist në ngrirjen e frutave dhe perimeve të thata. Kompania ka qenë pronë private për tre gjenerata nga një familje që emigroi nga Holanda në Amerikë në vitin 1856.

Selia e korporatave është e vendosur në Momence, shteti Illinois. Ne jemi prodhuesi kryesor i ngrirjes së frutave dhe perimeve të ngrira në Amerikën e Veriut, duke eksportuar produktet tona në të gjithë botën. Në vitin 2002, VDF Europe është themeluar edhe në Banatsko Karađorđevo, Sërbi, duke furnizuar klientët amerikanë dhe evropianë. Me prodhimin 370 t vjetor të produkteve të ngrira, VDF Europe aktualisht eksporton në SHBA, Gjermani, Zvicër, Rusi, Çeki, Mbreterine e bashkuar dhe vend ete tjera.

**Posedojme edhe Qertifikata të Cilësisë:** FSSC 22000, Organike, Kosher, USDA certifikata.



**www.pks.rs**  
Resavska 13-15, 11000 Belgrade, Serbia  
P: +381 11 33 00 910  
E: bis@pks.rs

## **RELIABLE PARTNER**

Chamber of Commerce and Industry of Serbia is an independent, modern and responsible non-budgetary institution, a national association of all Serbian businesspeople, which serves the best interests of its members and the Serbian economy, owing to its tradition, experience and knowledge. Our key commitment is to make Serbia visible as a market economy country, with investment opportunities, open borders, and ready to join the European trends in a competitive way.

A 160-year tradition of the Serbian chamber system and the developed chamber network, Representative Offices abroad, are the guarantor of efficient implementation of the support mechanisms for the economy and businesspeople in their activities.

We have been and will remain your responsible partner and support to your business through:

- Representing interests of our members before the governmental bodies and institutions
- Exercising public powers by issuing various documents
- Upgrading international economic cooperation
- Promoting the economy in the country and abroad
- Disseminating business information to our members
- Consultancy services
- Business education
- Fostering good business practice and business ethics
- Work of Courts and Arbitration hosted by CCIS

Chamber of Commerce and Industry of Serbia is the member of the Enterprise Europe Network (EEN) and the coordinator of the EEN Serbia Consortium ([www.een.rs](http://www.een.rs))



Business Support on Your Doorstep

## **PARTNER I BESUESHËM**

Dhoma e Tregtisë dhe Industrisë së Serbisë është një institucion jo-buxhetor i pavarur, modern dhe i përgjegjshëm, një shoqatë kombëtare e të gjithë biznesmenëve serbë, e cila traditën, përvojën, njohuritë dhe ekspertizën e saj e kanë vënë në interesin më të mirë të anëtarëve të vet dhe ekonomisë serbe. Angazhimi ynë kryesor është ta bëjmë Serbinë të dukshme si një vend i ekonomisë së tregut, me mundësi investimi, me kufij të hapur dhe të gatshëm për t'u bashkuar me tendencat evropiane në një mënyrë konkurruese.

Një shekull e gjysmë traditë e sistemit serb të dhomave dhe një rrjet i zhvilluar i dhomave, me përfaqësim jashtë vendit, janë garantues i zbatimit efikas të mekanizmave mbështetës për ekonominë dhe biznesmenët në aktivitetet e tyre.

Ne kemi qenë dhe do të mbetemi partneri juaj përgjegjës dhe përkrahja për biznesin tuaj nëpërmjet:

- Përfaqësimi i interesave të anëtarëve tanë para organeve dhe institucioneve qeveritare
- Ushtrimi i kompetencave publike duke lëshuar dokumente të ndryshme
- Përmirësimi i bashkëpunimit ekonomik ndërkombëtar
- Promovimi i ekonomisë në vend dhe jashtë saj
- Shpërndarja e informacionit të biznesit për anëtarët tanë
- Shërbimet e konsulencës
- Edukimi i biznesit
- Nxitja e praktikave të mira të biznesit dhe etikës së biznesit
- Puna e Gjykatave dhe Arbitrazhit pranë Dhomës së Tregtisë dhe Industrisë së Serbisë

Dhoma e Tregtisë dhe Industrisë e Serbisë, është anëtare e Rrjetit Evropian të Ndërmarrjeve (EEN) dhe koordinator i Konsorciumit EEN Serbia ([www.een.rs](http://www.een.rs)).



RAS

Development Agency of Serbia

[www.ras.gov.rs](http://www.ras.gov.rs)  
Kneza Miloša 12, 11000 Belgrade, Serbia  
P: + 381 11 33 98 900  
E: [office@ras.gov.rs](mailto:office@ras.gov.rs)

Development Agency of Serbia (RAS) is a government organization offering a wide range of services including support to direct investments, competitiveness and export promotion, leading the implementation of projects aiming to improve Serbia's attractiveness and reputation and increase economic and regional development.

With a unique set of support programs tailored for micro, small and medium enterprises and entrepreneurs, as well as domestic and foreign investors seeking to set up or expand their business in Serbia, RAS strives to raise Serbia's position in the region and globally.

Created as a one-stop-shop, RAS acts as a reliable partner for both domestic and international companies with a single goal of building a strong and sustainable economy, and increasing the quality of life for the people in Serbia.





RAS

Development Agency of Serbia

[www.ras.gov.rs](http://www.ras.gov.rs)  
AGJENCIA PËR ZHVILLIM E SERBISË (RAS)  
Kneza Miloša 12, 11000 Belgrade, Serbia  
P: + 381 11 33 98 900  
E: [office@ras.gov.rs](mailto:office@ras.gov.rs)

Agjencia për Zhvillim e Serbisë (RAS) ofron një gamë të gjerë shërbimesh në emër të Qeverisë së Republikës së Serbisë, duke përfshirë mbështetjen e investimeve të drejtpërdrejta dhe promovimin e eksporteve, por dhe implementimin e projekteve që synojnë përmirësimin e konkurrencës, zhvillimin rajonal dhe reputacionin e Serbisë.

Si një agjenci e re ethemeluar, RAS bazohet në njohuritë e ish Agjencisë për Promovimin e Investimeve dhe Eksporteve të Serbisë (SIEPA) dhe Agjencisë Kombëtare për Zhvillimin Rajonal (NARR) dhe sjell përmirësime të nevojshme për të plotësuar nevojat e një ekonomie moderne.

RAS është sporteli i vetëm për kompanitë vendase dhe ndërkombëtare me një qëllim të vetëm për ndërtimin e një ekonomie të fortë dhe të qëndrueshme dhe rritjen e cilësisë së jetës në Serbi.



[www.ascci.al](http://www.ascci.al)  
ALBANIAN – SERBIAN CHAMBER OF COMMERCE AND INDUSTRY  
Qendra e Biznesit Trema, Rr. Bardhok Biba, Shk. A, Kt. 3, Tirana, Albania  
T: +355 4 45 40 441

The Albanian-Serbian Chamber of Commerce and Industry was established in 2017, on the basis of an agreement reached during the Business Forum in Niš in 2016, in the presence of the then Prime Minister Vučić and Prime Minister Rama, as a platform for development and strengthening of mutually beneficial, continuous and long-term cooperation and encouragement of trade and investment cooperation between Albania and Serbia.

The task of the Chamber is to promote trade and economic relations between the Republic of Albania and the Republic of Serbia and to represent the interests of Serbian companies in Albania, as well as the interests of Albanian companies in Serbia.

In order to achieve these objectives, the Chamber is performing the following tasks:

- Providing information and advice, especially drafting opinions, market studies and reports;
- Facilitation, maintenance and further development of business relations between enterprises of both countries;
- Establishing and maintaining contacts between interested business circles of both countries;
- Representing economic interests of participants in economic relations before the Albanian and Serbian state bodies, institutions of public law and administrative bodies;
- Collecting and providing information through publications (e.g. circular letters, annual reports, reminders and other publications) on the economic situation in the Republic of Albania and the Republic of Serbia, on the state and development of economic and political and trade-policy issues;
- Mediation of disputes among participants in the bilateral economic transactions;
- Performing other legally permissible activities, which serve the fulfillment of the Statutory mission.

ASCCI offices are located at: Rruga Bardhok Biba, Qendra Trema, Shkalla A, Kati III, Tirana.

Dhoma e Tregtisë dhe Industrisë Shqipëri - Serbi u themelua në vitin 2017, në bazë të një marrëveshjeje të arritur gjatë Forumit të Biznesit në Niš në vitin 2016, në prani të Kryeministrit të atëhershëm Vučić dhe Kryeministrit Rama, si platformë për zhvillimin dhe forcimin e bashkëpunimit reciprokisht të dobishëm, të vazhdueshëm dhe afatgjatë dhe nxitjen e bashkëpunimit tregtar dhe investues midis Shqipërisë dhe Serbisë.

Detyra e Dhomës së Tregtisë dhe Industrisë Shqipëri - Serbi është të nxisë marrëdhëniet tregtare dhe ekonomike midis Republikës së Shqipërisë dhe Republikës së Serbisë dhe të përfaqësojë interesat e kompanive serbe në Shqipëri, si dhe interesat e kompanive shqiptare në Serbi.

Për të arritur këto objektiva, Dhoma kryen detyrat e mëposhtme:

- Sigurimi i informacionit dhe këshillave, veçanërisht hartimi i ideve, studimeve të tregut dhe raporteve;
- Lehtësimi, mirëmbajtja dhe zhvillimi i mëtejshëm i marrëdhënieve të biznesit midis bizneseve të të dy vendeve;
- Krijimi dhe mbajtja e kontakteve midis qarqeve të biznesit të interesuar të të dy vendeve;
- Përfaqësimi i interesave ekonomike të pjesëmarrësve në marrëdhëniet ekonomike para organeve shtetërore shqiptare dhe serbe, institucioneve të së drejtës publike dhe organeve administrative;
- Mbledhja dhe sigurimi i informacionit nëpërmjet publikimeve (p.sh. letra qarkore, raporte vjetore, përkujtesa dhe botime të tjera) mbi situatën ekonomike në Republikën e Shqipërisë dhe në Republikën e Serbisë, për gjendjen dhe zhvillimin e çështjeve politike, ekonomike dhe çështjeve politiko-tregtare;
- Ndërmjetësimi i mosmarrëveshjeve midis pjesëmarrësve në transaksionet ekonomike dypalëshe;
- Kryerja e aktiviteteve të tjera ligjore të lejuara, të cilat shërbejnë në përmbushjen e misionit statutor.

Zyrat e ASCCI janë në adresën: Rruga Bardhok Biba, Qendra e Biznesit Trema, Shkalla A, Kati III, Tiranë.

A low-angle, blue-tinted photograph of a modern glass skyscraper. The building's facade is composed of a grid of dark metal frames and large glass panels. The perspective is looking up, creating a sense of height and scale. The word "Notes" is overlaid in the center in a bold, white, sans-serif font. The overall aesthetic is clean, modern, and professional.

# Notes









**CHAMBER OF  
COMMERCE AND  
INDUSTRY OF SERBIA**

[www.pks.rs](http://www.pks.rs)



**RAS**

Development Agency of Serbia

[www.ras.gov.rs](http://www.ras.gov.rs)



[www.ascci.al](http://www.ascci.al)